

## FICHE PRODUIT



CONCEPT ETUDE EQUIPEMENT

### TENTE FERRET I

Réf : CA 0802

Tente Ferret I VAUDE

#### Caractéristiques

Tente tunnel pour 2 personnes avec meilleure ventilation et grande stabilité en cas de vent grâce au Visor Paleria.

Les tentes Vaude de la série Ferret tant appréciée a été affinée grâce à l'intégration de canaux plats. Les canaux garantissent une meilleure stabilité de la tente lorsqu'elle est exposée au vent et un aspect plus compact et qualitatif.

Grâce à la circulation de l'air, la condensation est minimisée et l'air à l'intérieur de la tente est plus sec et agréable.

Excellente aération grâce la fenêtre filet et aux orifices de ventilation.

Entrée utilisable comme pare-soleil.

L'armature avec orifice permet d'augmenter d'environ 30 % la résistance au vent.

Tissu extérieur: 75 D Polyester

Dimensions de la tente pliée : 50 x 19 cm

2 Entrées + 1 Abside

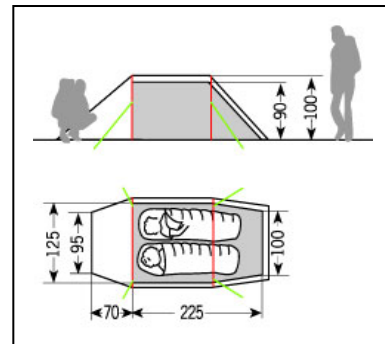

#### Dimensions cm

2.620 kg/3.100 kg

Voir schéma

#### Caractéristiques complémentaires

Livrée avec 12 crochets et 4 cordes

#### Coloris :

VERT

#### Le Conseil C2E

- ❑ Ne pas oublier l'option tapis de sol pour un plus grand confort – Référence CA 0803 – 360 gr